

MANUAL DE USO Y SEGURIDAD

Hamaca para cochecito

Accesorio textil

ama

baby



www.amababycontigo.es/bienvenido-a-amababy

Escanee este código QR para contactar con nuestro servicio de
atención al cliente

Scannez ce QR code pour contacter notre service client.

Scan this QR code to contact our customer service.

Español	6
English	16

Gracias por elegir nuestra hamaca.

Diseñada con cuidado y dedicación, acompaña sus paseos con elegancia, ofreciendo a su hijo comodidad, seguridad y sujeción en todo momento.

Este producto ha sido patentado y diseñado por nosotras en un pueblecito de Madrid, una madre y una abuela que, ante una necesidad real, decidimos crear una solución práctica para el día a día.

Lo que comenzó como una idea familiar se ha convertido en una nueva categoría dentro de los productos infantiles, pensada para facilitar la vida de muchas familias.

Antes del primer uso, le invitamos a leer atentamente y seguir todas las instrucciones proporcionadas.

Un uso adecuado es esencial para garantizar la seguridad de su hijo.

Le deseamos muchos momentos agradables durante sus paseos.

El equipo AmaBaby Contigo

INFORMACIÓN GENERAL Y DE SEGURIDAD

Hamaca para cochecito

Accesorio textil

INFORMACIÓN LEGAL

Fabricado y distribuido por: C.Maria Moliner 46 Mejorada del Campo, Madrid 28840 España. Contacto: amababy@amababycontigo.es

1.INFORMACIÓN IMPORTANTE – LEER ANTES DE USAR

Antes del primer uso, lea atentamente este manual y consérvelo para futuras consultas. El incumplimiento de las instrucciones puede provocar riesgo de caída, lesiones o daños al cochecito.

El fabricante y el vendedor no se hacen responsables de un uso no conforme. Este producto es un accesorio textil para cochecito. No constituye un asiento, ni un sistema de retención, ni un dispositivo de seguridad. Debe utilizarse exclusivamente bajo la supervisión de un adulto responsable.

2.USO PREVISTO

Edad del niño: 2 a 7 años

Peso máximo: 20 kg

Un solo niño a la vez.

El niño debe ser capaz de sentarse sin ayuda

La hamaca está diseñada para su uso: En posición estática O únicamente durante desplazamientos lentos

Importante: Se desaconseja encarecidamente utilizar la hamaca si el asiento principal del cochecito no está ocupado, ya que el equilibrio del cochecito se ve gravemente afectado y el riesgo de vuelco aumenta considerablemente.

3.CONTENIDO DEL EMBALAJE

1 x hamaca textil

4 x correas de fijación: 2 correas para la barra superior del cochecito. 2 correas para la parte inferior

1 x pañalera multiusos

1 x manual de uso

No utilice el producto si falta algún elemento o si está dañado.

4.COMPATIBILIDAD DE LOS COCHECITOS

Compatible únicamente con cochecitos: Equipados con una cesta inferior de almacenamiento – Con una estructura rígida que permita una fijación estable. No compatible con: Cochecitos sin cesta inferior. Cochecitos tipo paraguas. Cochecitos dañados, inestables o modificados. La estabilidad y la seguridad dependen del modelo de cochecito utilizado y de la instalación de la hamaca en el cochecito.

5.CONDICIONES OBLIGATORIAS DE SUPERVISIÓN

El niño debe estar siempre bajo supervisión. Un adulto debe mantener siempre al menos una mano sobre el cochecito. No deje nunca al niño solo. El uso debe realizarse exclusivamente en presencia de un adulto.



Compruebe antes de cada uso que todos los soportes estén correctamente fijados. Asegúrese de que el dispositivo no provoque desequilibrio en el cochecito. Ajuste las correas si es necesario. No utilice el producto si el cochecito no es estable.

7. ADVERTENCIAS DE SEGURIDAD

7.1 Riesgo de caída o vuelco : Nunca exceda el peso máximo de 20 kg. No utilizar en pendientes, escaleras, bordillos o superficies irregulares. No correr ni caminar rápidamente con el cochecito. No atravesar obstáculos con el niño en la hamaca. La hamaca nunca debe utilizarse si el asiento principal del cochecito está vacío. No utilizar si el cochecito no es estable.

7.2 Riesgo de estrangulamiento o atrapamiento : No permitir que el niño tenga acceso o manipule las ruedas, ya que existe riesgo de atrapamiento. No permitir que el niño manipule las correas. Verificar que las correas sobrantes estén correctamente enrolladas y fijadas. La hamaca puede utilizarse únicamente bajo la responsabilidad exclusiva del adulto acompañante y solo bajo supervisión constante.

7.3 Usos estrictamente prohibidos : No utilizar como asiento de coche o columpio. No transportar varios niños al mismo tiempo. No colocar juguetes u objetos en la hamaca durante el uso. No modificar el producto (costuras, correas, nudos, extensiones). No usar durante el transporte en vehículo.

7.4 Seguridad durante la instalación y el uso : El respaldo del cochecito debe permanecer en posición vertical para no reducir el espacio de la hamaca. No colocar peso adicional en la cesta inferior o en el manillar mientras el niño esté en la hamaca. Siempre activar el freno antes de colocar o retirar al niño. Un adulto debe mantener siempre al menos una mano sobre el cochecito durante el uso de la hamaca. Retirar al niño antes de cruzar bordillos u obstáculos. No usar en escaleras o escaleras mecánicas. El niño no debe dormir en la hamaca ni apoyar la barbilla sobre el pecho.

7.5 Comprobaciones antes de cada uso : Verificar el estado de las correas, costuras y red. Asegurarse de que todas las fijaciones estén correctamente aseguradas. Comprobar la estabilidad del cochecito. Suspender inmediatamente el uso en caso de desgaste, desgarro o inestabilidad.

8. MANTENIMIENTO Y LAVADO

8.1 Hamaca Lavar a mano o a máquina a 30 °C, programa delicado. Solo detergente suave; no usar lejía. No retorcer. Secar al aire en la sombra. No planchar a más de 110 °C ni limpiar en seco.

8.2 Mantenimiento Revisar regularmente las piezas de plástico y metal para detectar grietas o corrosión. Después del contacto con agua, secar todas las piezas antes de almacenarlas. Guardar en lugar seco y protegido de la luz solar.

9. CONFORMIDAD REGLAMENTARIA

Cumple con el reglamento europeo REACH. Cumple con la norma EN 71-1. Este producto es un accesorio textil y no está cubierto por la norma EN 1888-1, que aplica únicamente a cochecitos completos.

10. RESPONSABILIDAD Y LIMITACIONES

El fabricante y el vendedor no se responsabilizan de : Daños al cochecito. Instalación incorrecta. Uso no conforme a este manual. Uso en cochecitos no compatibles.

11. GARANTÍA

Cobertura de 24 meses desde la fecha de compra por defectos de fabricación y materiales, siempre que se utilice conforme a las instrucciones. Se requiere comprobante de compra para cualquier reclamación. No cubre : desgaste normal, decoloración, daños mecánicos causados por uso o mantenimiento incorrecto.

12. CONSERVACIÓN DEL MANUAL

Conserve este manual durante toda la vida útil del producto. Contiene información esencial para la seguridad del niño y el uso correcto del producto.

INSTALACIÓN Y USO

Hamaca para cochecito

Accesorio textil

LEA ATENTAMENTE ESTE MANUAL ANTES DE INSTALAR LA HAMACA EN EL CARRITO.

Es imprescindible seguir todas las indicaciones antes de subir al niño a la hamaca.

El correcto montaje y ajuste son fundamentales para garantizar la seguridad, estabilidad y comodidad del niño.

- No utilice el producto sin haber comprobado previamente su correcta instalación y ajustes.
- Revise periódicamente el estado de las cintas, broches y elementos de fijación.
- **Nunca deje al niño en la hamaca sin supervisión por riesgo de vuelco**
- ANTES DE USAR: Verifique que la hamaca esté bien fijada al carro y que el conjunto permanezca estable en todo momento.
- No usar la hamaca con el carro vacío
- Mantenga siempre una mano en el carro cuando el niño esté montado
- Use solo los mosquetones originales. El uso de otros puede causar fallos.
- Coloque al niño correctamente en la hamaca y siga las instrucciones de uso
- Nunca suelte los broches de seguridad mientras el niño esté montado
- Mantenga las manos del menor alejados de las ruedas.
- Riesgo de caída por las aberturas laterales

Máx. 20 kg de uso.

CONDICIONES OBLIGATORIAS DE SUPERVISIÓN

El niño debe estar siempre bajo supervisión.

Un adulto debe mantener siempre al menos una mano sobre el cochecito.

No deje nunca al niño solo.

El uso debe realizarse exclusivamente en presencia de un adulto.



LA CORRECTA REGULACIÓN DE LA LONGITUD DE LAS CORREAS ES ESENCIAL PARA GARANTIZAR LA ESTABILIDAD DEL CONJUNTO Y LA COMODIDAD DEL NIÑO.

- **EL CARRO DEBE MANTENERSE ESTABLE CON AMBOS NIÑOS COLOCADOS, SIN NECESIDAD DE APLICAR FUERZA ADICIONAL PARA EVITAR EL VUELCO.**
- **VERIFIQUE QUE EL NIÑO SE ENCUENTRA CORRECTAMENTE POSICIONADO Y CÓMODO, ASEGURANDO QUE NO EXISTA CONTACTO CON ELEMENTOS RÍGIDOS DEL CARRO QUE PUEDAN GENERAR MOLESTIAS O PUNTOS DE PRESIÓN.**



GUÍA DE USO

FIJACIÓN DE LOS SOPORTES AL CHASIS

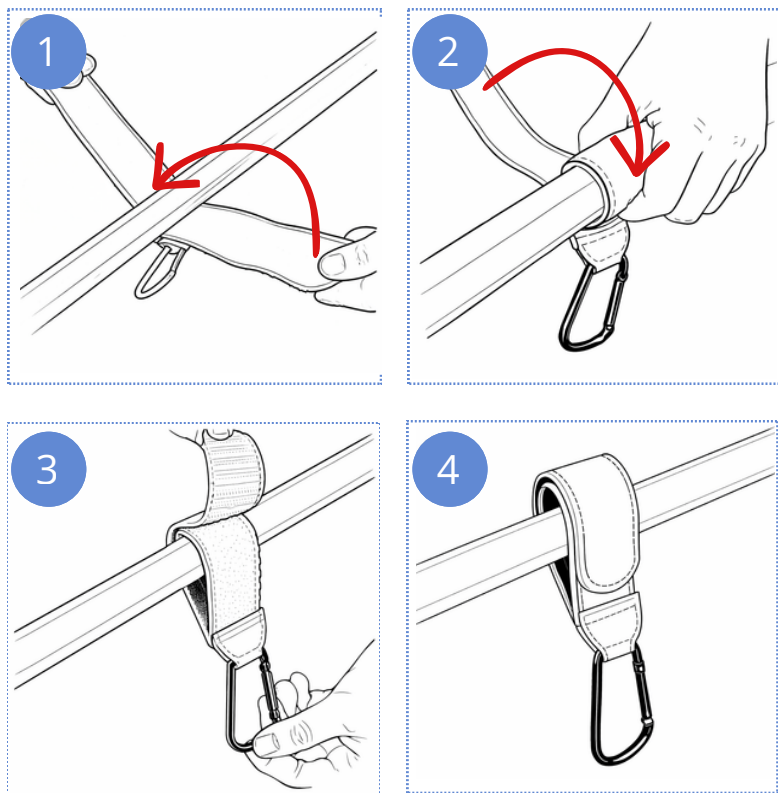

Los dibujos 1, 2, 3 y 4 muestran el método correcto para instalar los soportes en el chasis del cochecito.

Siga el orden y la posición indicados para garantizar una fijación segura y fiable del dispositivo.

Asegúrese de que los velcros laterales estén correctamente ajustados y bien fijados a la estructura del carro, evitando que puedan deslizarse durante el uso.

AJUSTE DE LA LONGITUD DE LAS CORREAS SUPERIORES

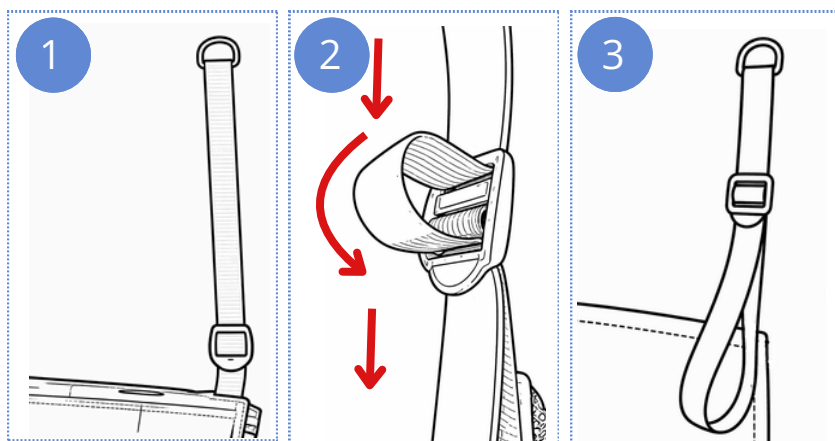

En cada correa superior existen dos tramos de cinta que atraviesan el pasador de ajuste.

Para modificar la longitud de la correa, deslice únicamente uno de los tramos de cinta a través del pasador, manteniendo el otro en su posición.

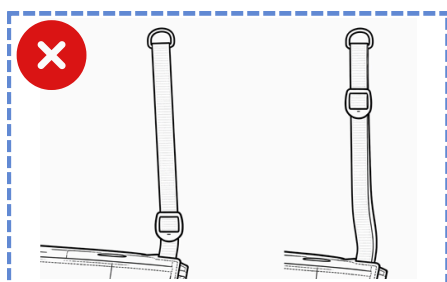

Importante: Deslizar el pasador a lo largo de ambas cintas no modifica la longitud de la correa.

Al realizar el ajuste, uno de los tramos quedará con una sección doblada sobre sí misma, lo cual indica la regulación correcta de la longitud.

INSTALACIÓN DE LA HAMACA EN EL COCHECITO

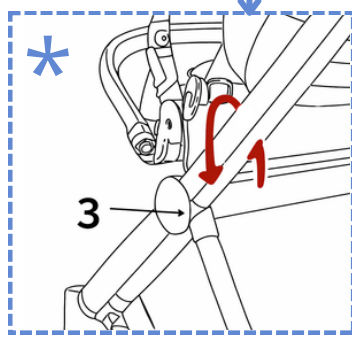
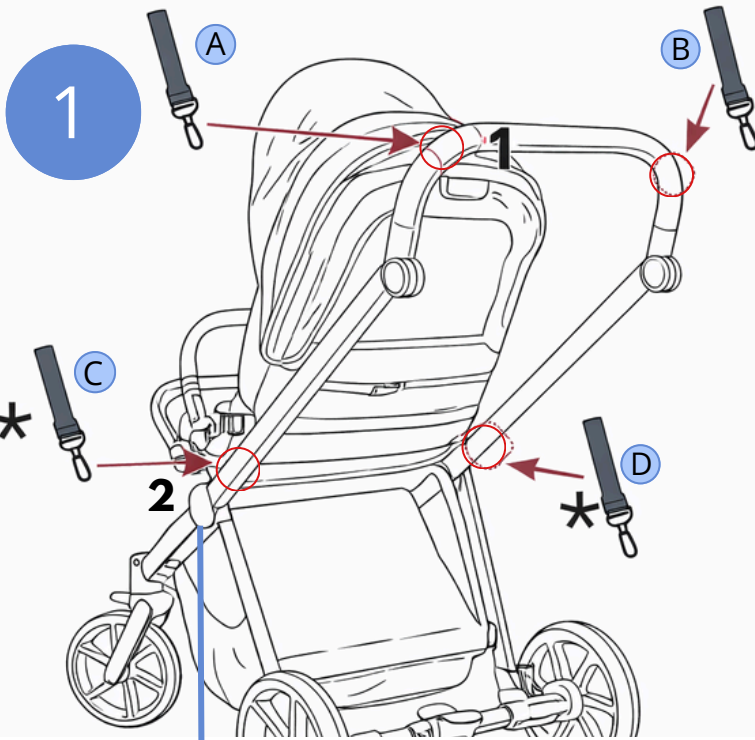

Dibujo 1: Coloque los soportes al chasis: dos en el manillar del cochecito (1) y dos en el marco lateral (2)*

Dibujo 2: Muestra todos los puntos de fijación del dispositivo. La flecha indica la dirección en la que se debe ajustar en caso de que el dispositivo cause desequilibrio en el cochecito.

Ajuste las correas de forma progresiva hasta lograr una estabilidad correcta. Si la configuración de la cesta inferior del cochecito lo permite, baje la parte trasera de la cesta para permitir que el niño estire las piernas cómodamente.

* Si la configuración de su carro lo permite, las correas inferiores pueden fijarse directamente alrededor del bastidor lateral. Asegúrese de seleccionar un punto de anclaje que disponga de tope o limitación (3), de modo que las correas no deslicen y permanezcan posicionadas y estables.

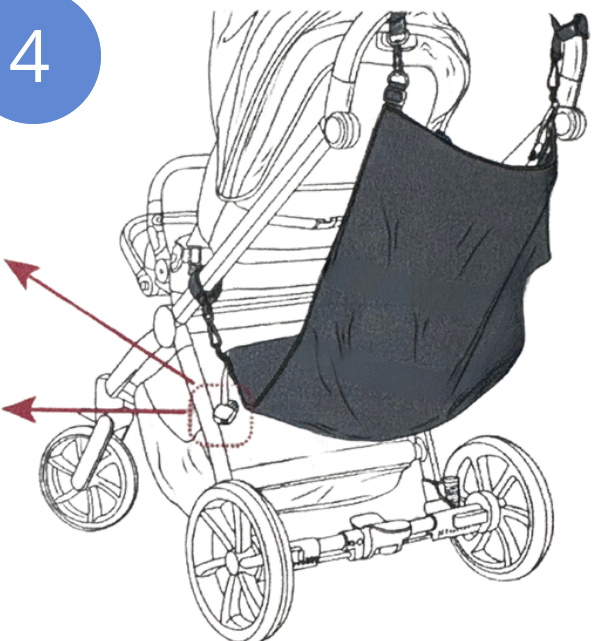
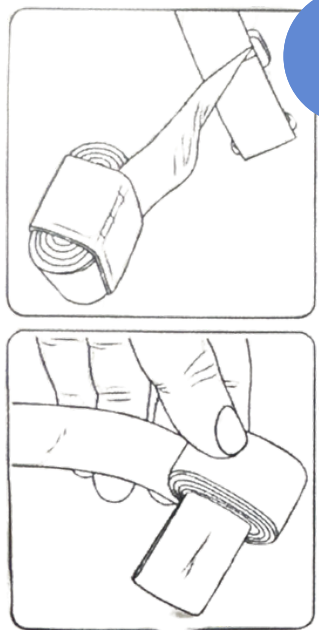
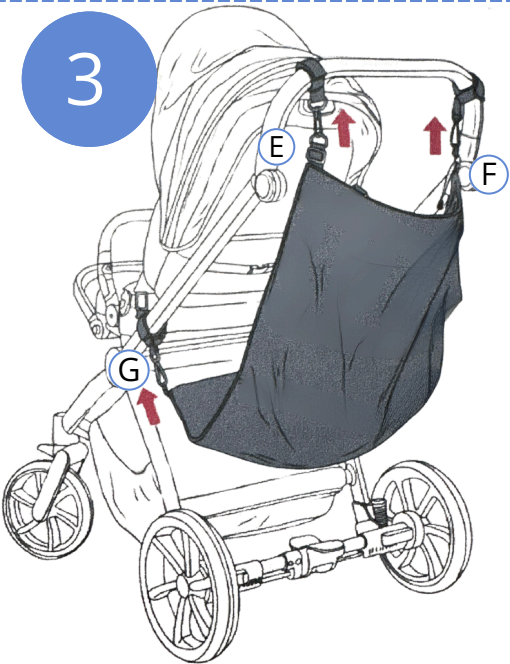

Coloque las correas de la hamaca en los ganchos correspondientes y ajuste la longitud de las correas.

Enrolla los extremos sueltos de las correas de ajuste con la banda elástica que está en el extremo de las correas.

INSTALACIÓN CABECERO Y ALAS PROTECTORAS (Versión Nido+)

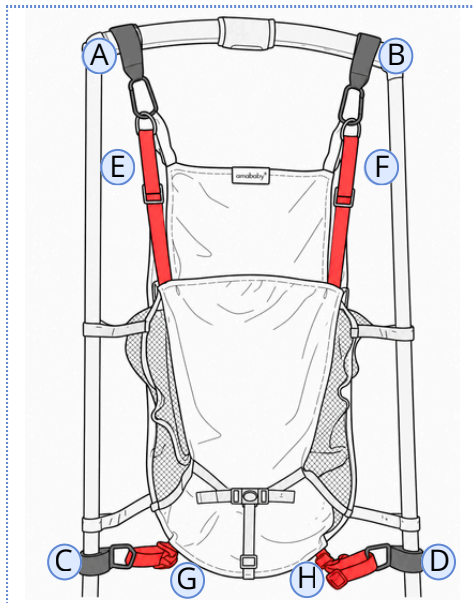

VISIÓN FRONTAL

VELCRO-MOSQUETÓN (A, B, C, D)
CORREAS HAMACA (E, F, G, H)

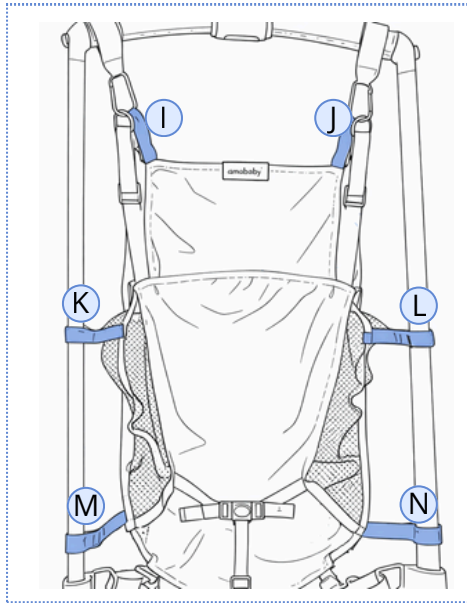

VISIÓN FRONTAL

CORREAS CABECERO (I, J)
Y ALAS PROTECTORAS (K, L, M, N)

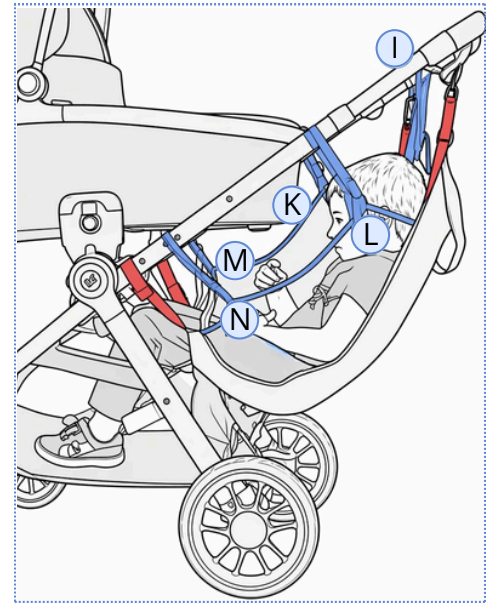

VISIÓN LATERAL

Detalle de instalación

Para la instalación de la versión Nido, es imprescindible seguir previamente los pasos indicados en el apartado "Instalación de la hamaca en el cochecito".

Las correas asociadas al cabecero (I, J) y a las alas protectoras (K, L, M, N) deben instalarse únicamente una vez que la hamaca esté correctamente instalada y ajustada, y con el niño ya colocado en la hamaca.

Detalle de los puntos de fijación

- **I / J (cabecero):** Las correas deben fijarse en los mosquetones superiores o en el manillar del carro.
- **K / L (alas protectoras):** Las correas pueden fijarse en el lateral de la estructura del carro o en los mosquetones superiores, según la configuración.
- **M / N (alas protectoras):** Las correas deben fijarse en la estructura lateral del carro. Las cintas deben fijarse en la estructura lateral del carro.

Ajuste de las correas

- Ajuste todas las correas hasta conseguir la tensión adecuada, asegurando una correcta colocación del conjunto.
- Cada vez que el niño suba o baje de la hamaca, es necesario desabrochar la correa de la ala protectora correspondiente al lado de acceso, con el fin de evitar tensiones indebidas y posibles daños en la estructura de la hamaca.

¡Advertencia!

- **El peso del niño debe recaer exclusivamente sobre las cintas de la hamaca. Las cintas del cabecero y de las alas protectoras no están diseñadas para soportar peso, por lo que no deben utilizarse como elementos de carga.**
- Asegúrese de que las correas permanezcan en todo momento correctamente fijadas a la estructura del carro. Evite que las correas queden colgando ni en contacto con el suelo, ya que podrían quedar atrapadas en las ruedas del carro o ser pisadas, generando riesgo de accidente.



SUBIR AL NIÑO EN LA HAMACA

5

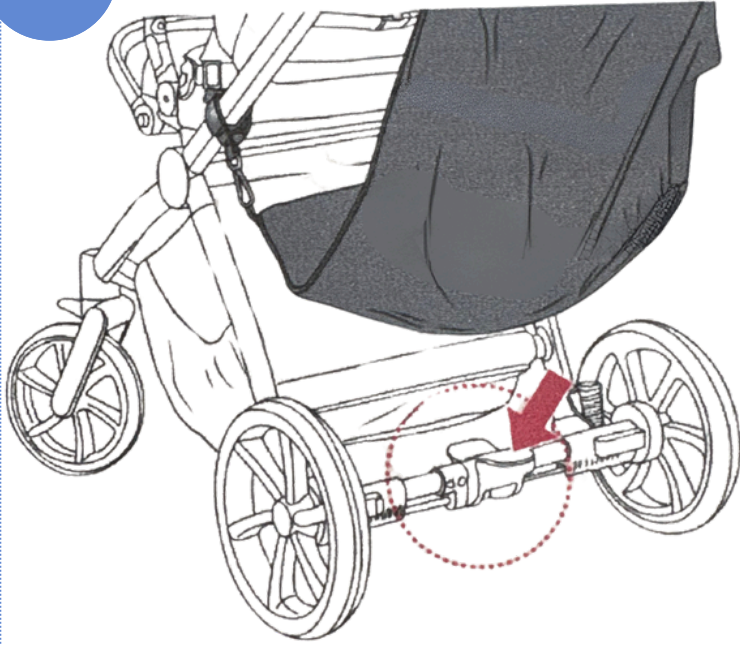

Accione el freno mientras el niño sube a la hamaca.

6



Coloca primero al niño pequeño en la silla del carro siempre

7



La mano del padre/madre debe sostener siempre el manillar del cochecito cuando se siente y o se baje de la hamaca el niño. Puede ayudar al niño a subir sujetando la hamaca mientras se sube.

8



Versión Nido+: Instale las alas protectoras y el cabecero con el niño ya sentado. Desabroche las alas cada vez que el niño suba o baje. Para garantizar la estabilidad del cochecito, baje siempre primero al niño que está sentado en la hamaca.

¡ADVERTENCIA! Compruebe antes de cada uso que todos los soportes estén correctamente fijados. Asegúrese de que el dispositivo no provoque desequilibrio en el cochecito. Ajuste las correas si es necesario. No utilice el producto si el cochecito no es estable.



USO COMO REPOSAPIÉS EN EL AVIÓN



Es posible utilizar la hamaca y la pañalera como reposapiés en el avión, de modo que se obtengan dos reposapiés independientes, uno para cada niño.

Asegúrese de que ambos elementos estén correctamente colocados y ajustados antes de su uso.

1 DELANTE

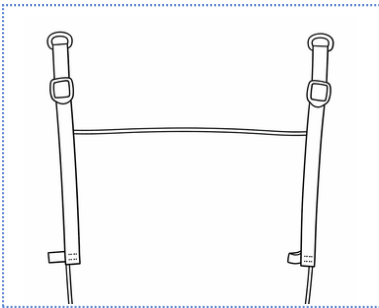

Alargamos las cintas superiores según necesitemos para rodear la bandeja portaobjetos del asiento

2

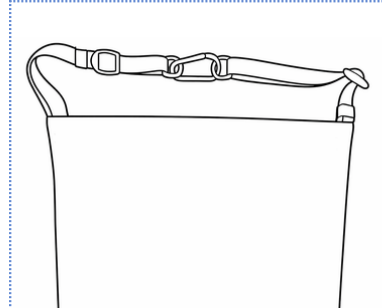

Unimos las correas con uno de los mosquetones

3

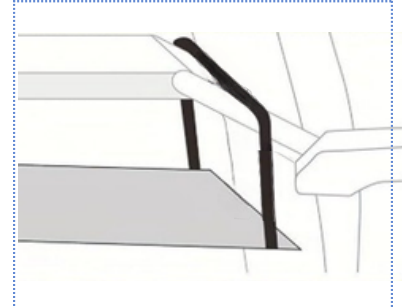

Rodea la bandeja portaobjetos del asiento

4 ATRÁS

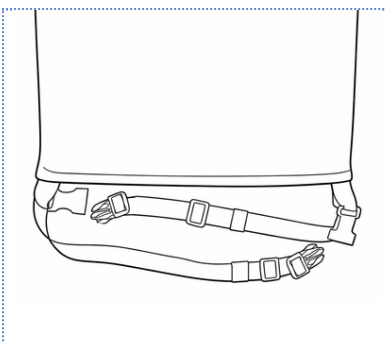

Alargamos las cintas inferiores según necesitemos para rodear el respaldo del asiento del avión

5

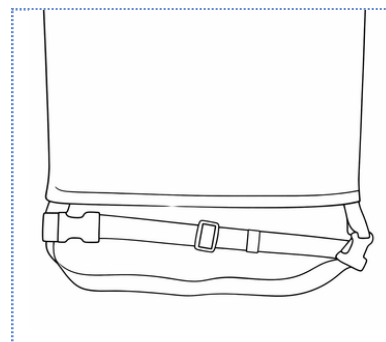

Unimos las correas

6

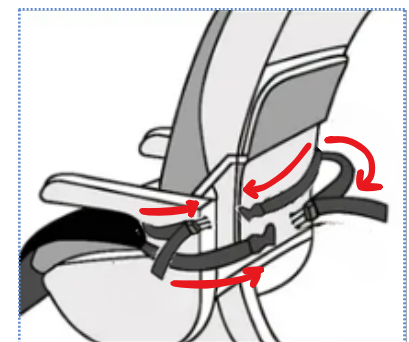

Unimos las correas rodeando el respaldo del asiento

Thank you for choosing our hammock.

Designed with care and dedication, it accompanies your walks with elegance, offering your child comfort, safety and support at all times.

This product was patented and designed by us in a small town in Madrid, a mother and a grandmother who, faced with a real need, decided to create a practical solution for everyday life.

What began as a family idea has become a new category within children's products, designed to make life easier for many families.

Before first use, we invite you to carefully read and follow all instructions provided. Proper use is essential to ensure your child's safety.

We wish you many pleasant moments during your walks.

The AmaBaby Contigo Team

USER AND SAFETY MANUAL

Stroller Hammock

Textile Accessory

LEGAL INFORMATION

Manufactured and distributed by: C. Maria Moliner 46, Mejorada del Campo, Madrid 28840, Spain. Contact: amababy@amababycontigo.es

1. IMPORTANT INFORMATION – READ BEFORE USE

Before first use, read this manual carefully and keep it for future reference.

Failure to follow these instructions may result in a risk of falling, injury, or damage to the stroller.

The manufacturer and seller are not responsible for improper use. This product is a textile stroller accessory. It is not a seat, restraint system, or safety device. It must be used exclusively under the supervision of a responsible adult.

2. INTENDED USE

- Child's age: 2 to 7 years. Maximum weight: 20 kg. One child at a time.
- The child must be able to sit unaided. The hammock is designed for use: In a static position OR only during slow movements.

Important: It is strongly advised against using the hammock if the main seat of the stroller is not occupied, as the balance of the stroller is seriously affected and the risk of tipping over increases considerably.

3. PACKAGING CONTENTS

1 x textile hammock

4 x fastening straps: 2 straps for the top bar of the stroller. 2 straps for the bottom.

1 x multipurpose diaper bag

1 x user manual Do not use the product if any part is missing or if it is damaged.

4. COMPATIBILITY OF STROLLERS

Compatible only with strollers: Equipped with an under-seat storage basket – With a rigid structure that allows for stable attachment. Not compatible with: Strollers without an under-seat basket. Umbrella strollers. Damaged, unstable, or modified strollers. Stability and safety depend on the stroller model used and how the seat is installed on the stroller.

5. MANDATORY SUPERVISION CONDITIONS

The child must always be supervised. An adult must always keep at least one hand on the stroller. Never leave the child alone. Use should only be under adult supervision.



Before each use, check that all supports are properly attached. Ensure the device does not cause the stroller to become unstable. Adjust the straps if necessary. Do not use the product if the stroller is not stable.

7. SAFETY WARNINGS

7.1 Risk of falling or tipping: Never exceed the maximum weight of 20 kg. Do not use on slopes, stairs, curbs, or uneven surfaces. Do not run or walk quickly with the stroller. Do not push through obstacles with the child in the hammock. The hammock should never be used if the main stroller seat is empty. Do not use if the stroller is unstable.

7.2 Risk of strangulation or entrapment: Do not allow the child to access or manipulate the wheels, as there is a risk of entrapment. Do not allow the child to manipulate the straps. Check that any excess straps are properly coiled and secured. The hammock may only be used under the sole responsibility of the accompanying adult and only under constant supervision.

7.3 Strictly Prohibited Uses: Do not use as a car seat or swing. Do not transport multiple children at the same time. Do not place toys or objects in the hammock during use. Do not modify the product (seams, straps, knots, extensions). Do not use during transport in a vehicle.

7.4 Safety during installation and use: The stroller backrest must remain upright to avoid reducing the space available for the hammock. Do not place additional weight in the undercarriage basket or on the handlebar while the child is in the hammock. Always engage the brake before placing or removing the child. An adult must always keep at least one hand on the stroller while using the hammock. Remove the child before crossing curbs or other obstacles. Do not use on stairs or escalators. The child should not sleep in the hammock or rest their chin on their chest.

7.5 Checks before each use: Check the condition of the straps, seams, and net. Ensure all fastenings are properly secured. Check the stability of the stroller. Discontinue use immediately if there is any wear, tear, or instability.

8. MAINTENANCE AND WASHING

8.1 Hammock Hand or machine wash at 30°C, delicate cycle. Only mild detergent; do not bleach. Do not wring. Air dry in the shade. Do not iron above 110°C or dry clean.

8.2 Maintenance Regularly inspect plastic and metal parts for cracks or corrosion. After contact with water, dry all parts before storing. Store in a dry place, protected from sunlight.

9. REGULATORY COMPLIANCE

Complies with the European REACH regulation. Complies with EN 71-1. This product is a textile accessory and is not covered by EN 1888-1, which applies only to complete strollers.

10. LIABILITY AND LIMITATIONS

The manufacturer and seller are not responsible for: Damage to the stroller. Incorrect installation. Use not in accordance with this manual. Use on incompatible strollers.

11. WARRANTY

24-month warranty from the date of purchase against manufacturing and material defects, provided the product is used according to the instructions. Proof of purchase is required for any claim. Warranty does not cover: normal wear and tear, discoloration, or mechanical damage caused by improper use or maintenance.

12. PRESERVATION OF THE MANUAL

Keep this manual for the entire lifespan of the product. It contains essential information for child safety and proper product use.

INSTALLATION AND USE

Stroller Hammock Textile Accessory

PLEASE READ THIS MANUAL CAREFULLY BEFORE INSTALLING THE HAMMOCK ON THE BABY STROLLER.

It is essential to follow all instructions before putting the child in the hammock.

Proper assembly and adjustment are essential to ensure the child's safety, stability, and comfort.

- Do not use the product without first verifying its correct installation and adjustments.
- Periodically check the condition of the straps, clasps, and fasteners.
- Never leave the child in the hammock unsupervised due to the risk of tipping over.
- BEFORE USE: Check that the hammock is securely attached to the baby stroller and that the assembly remains stable at all times.
- Do not use the hammock with the baby stroller empty.
- Always keep one hand on the stroller when the child is riding in it.
- Use only original carabiners. Using others may cause malfunctions.
- Place the child correctly in the hammock and follow the instructions for use
- Never release the safety buckles while the child is riding.
- Keep the child's hands away from the wheels.
- Risk of falling through side openings

Max. 20kg of use.

MANDATORY SUPERVISION CONDITIONS

The child must always be under supervision.

- An adult should always keep at least one hand on the stroller.
- Never leave the child alone.
- Use should be done exclusively in the presence of an adult.

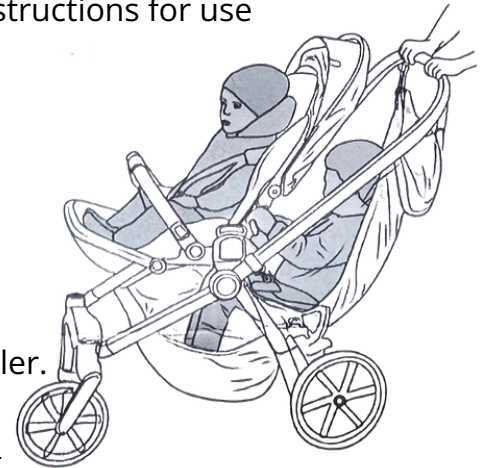

PROPER ADJUSTMENT OF THE STRAP LENGTH IS ESSENTIAL TO ENSURE THE STABILITY OF THE SET AND THE COMFORT OF THE CHILD.

- **THE STROLLER SHOULD REMAIN STABLE WITH BOTH CHILDREN IN PLACE, WITHOUT NEEDING TO APPLY ADDITIONAL FORCE TO PREVENT TIPPING OVER.**
- **CHECK THAT THE CHILD IS CORRECTLY POSITIONED AND COMFORTABLE, ENSURING THAT THERE IS NO CONTACT WITH RIGID ELEMENTS OF THE STROLLER THAT COULD CAUSE DISCOMFORT OR PRESSURE POINTS.**



USER GUIDE

ADJUSTING THE SUPPORTS TO THE CHASSIS

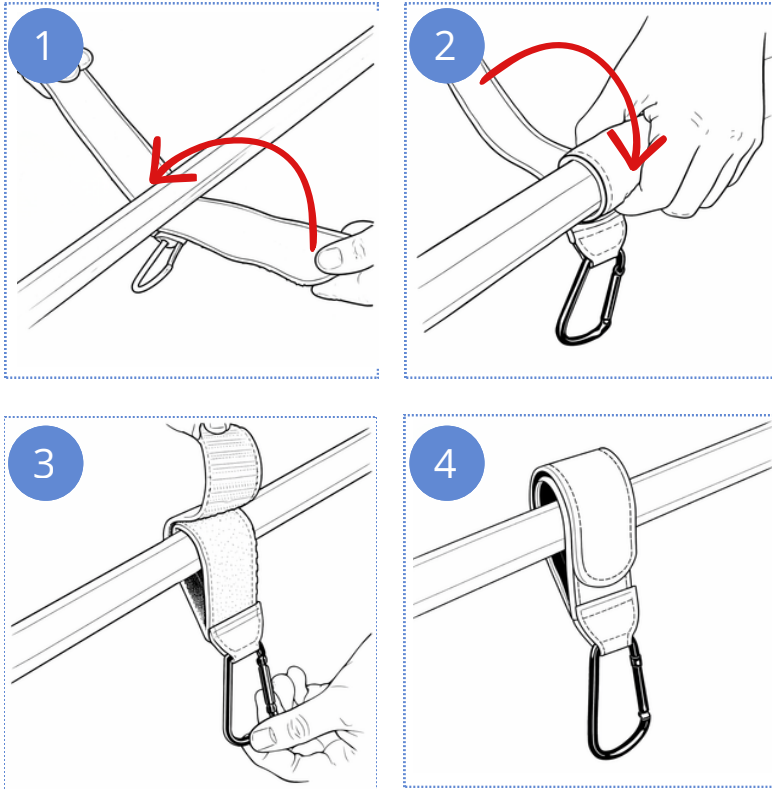

Drawings 1, 2, 3 and 4 show the correct method for installing the supports on the stroller chassis.

Follow the indicated order and position to ensure a secure and reliable attachment of the device.

Make sure the side Velcro straps are properly adjusted and securely attached to the trolley frame, preventing them from slipping during use.

ADJUSTING THE LENGTH OF THE UPPER STRAPS

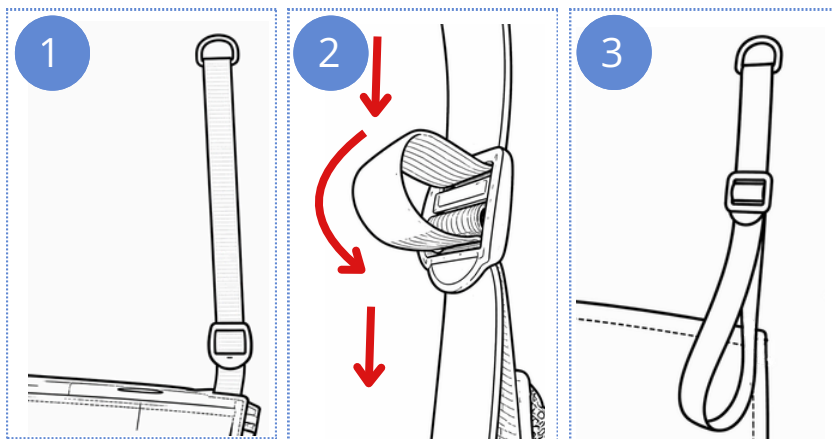

Each top strap has two sections of tape that pass through the adjustment pin.

To adjust the strap length, slide only one of the strap sections through the pin, keeping the other in position.

When making the adjustment, one of the sections will have a folded section over itself, which indicates the correct length adjustment.

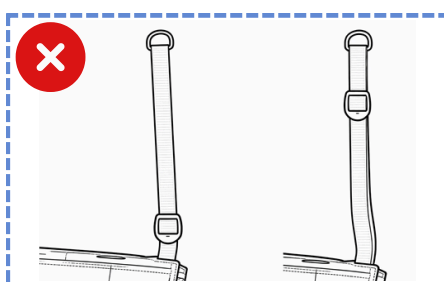

Important: Sliding the pin along both straps does not change the strap length.

INSTALLING THE HAMMOCK ON THE STROLLER

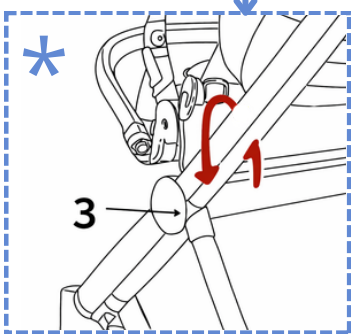
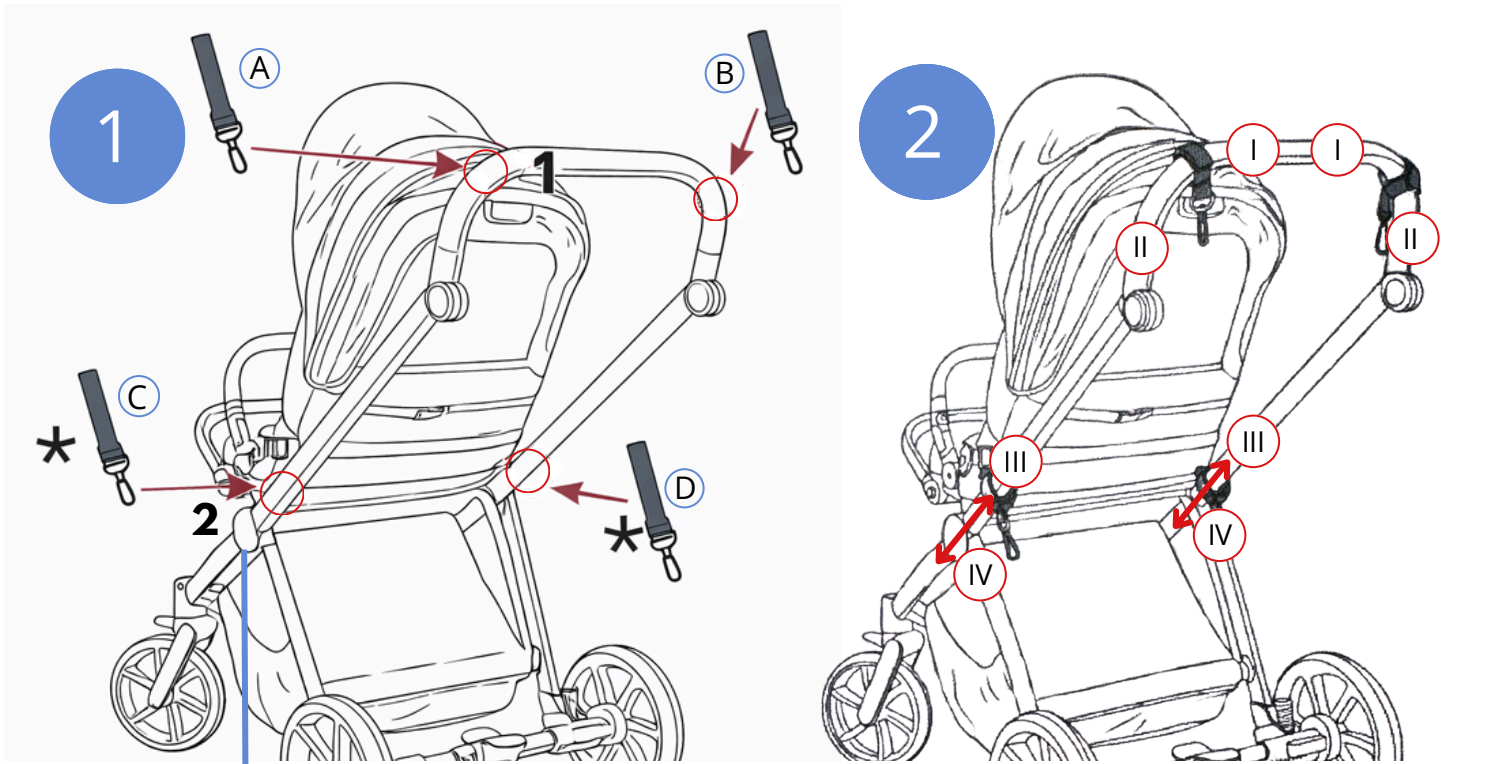

Drawing 1: Attach the brackets to the chassis: two on the stroller handlebar (1) and two on the side frame (2)*

Figure 2: Shows all the device fixing points (I, II, III, IV). The arrow indicates the direction in which it should be adjusted if the device causes imbalance in the stroller. Adjust the straps gradually until you achieve proper stability. If the stroller's lower basket configuration allows, lower the back of the basket to allow the child to stretch their legs comfortably.

* If your trolley configuration allows, the lower straps can be attached directly around the side frame. Be sure to select an anchor point with a stop or limiter (3) so that the straps do not slip and remain positioned and stable.

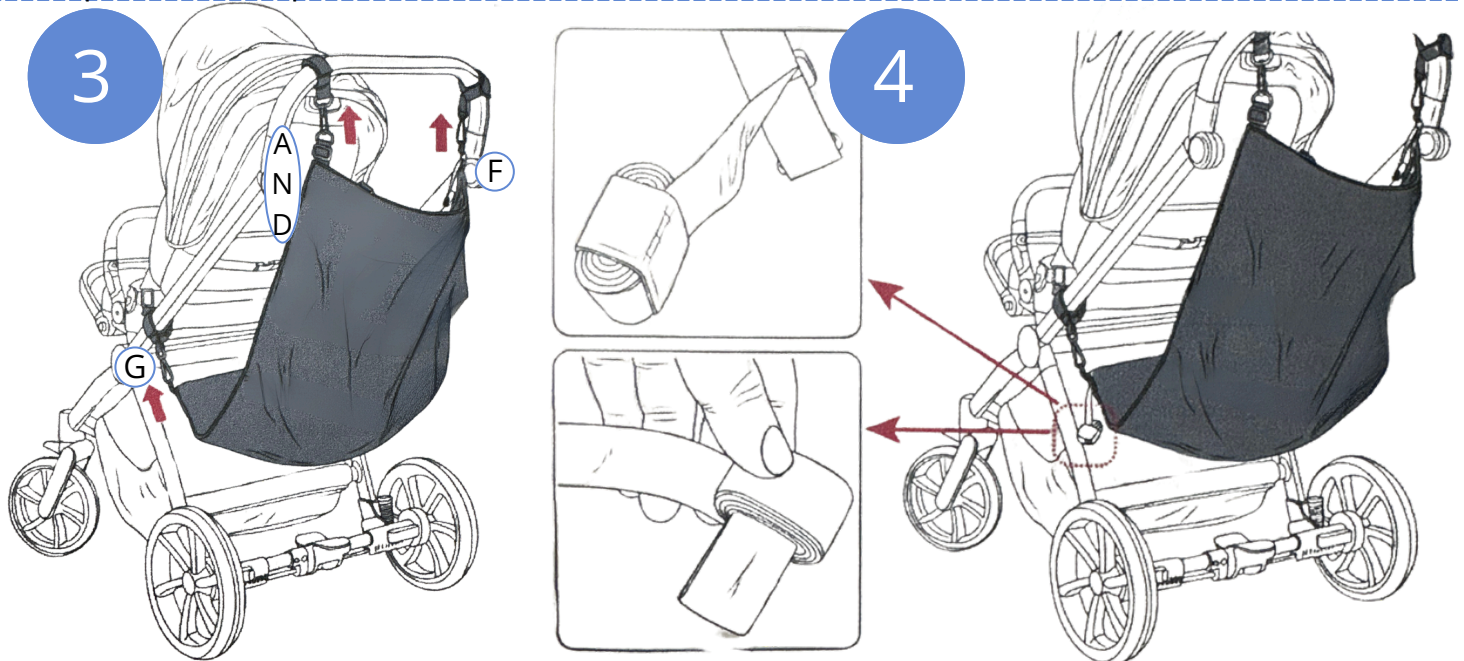

Place the hammock straps on the corresponding hooks and adjust the length of the straps.

Wrap the loose ends of the adjustment straps with the elastic band at the end of the straps.

INSTALLATION OF HEADBOARD AND PROTECTIVE WINGS

(Nido+ Version)

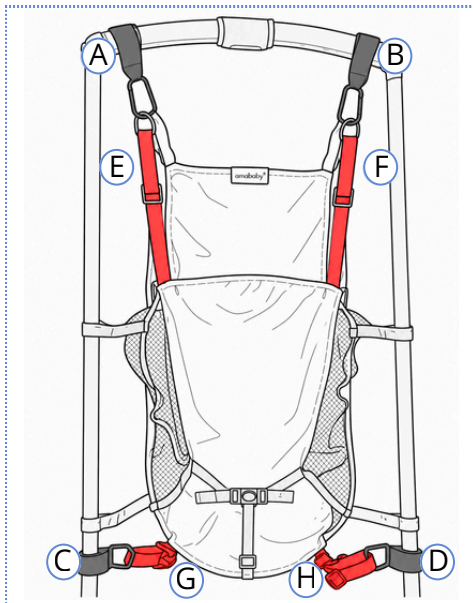

SUPPORTS TO THE CHASSIS OF THE STROLLER (A, B, C, D)
HAMMOCK STRAPS (E, F, G, H)

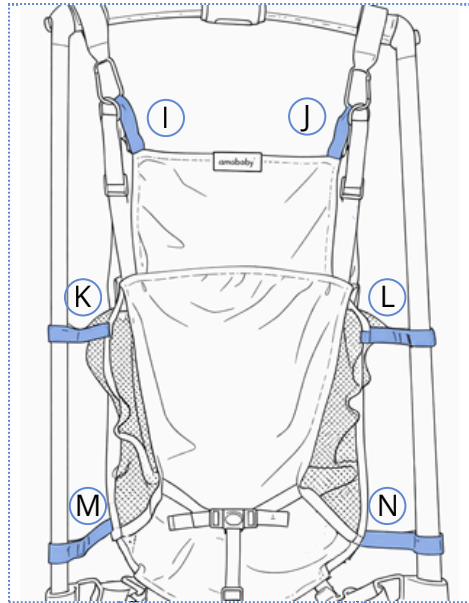

HEADBOARD STRAPS (I, J) AND PROTECTIVE WINGS (K, L, M, N)
FRONT VIEW

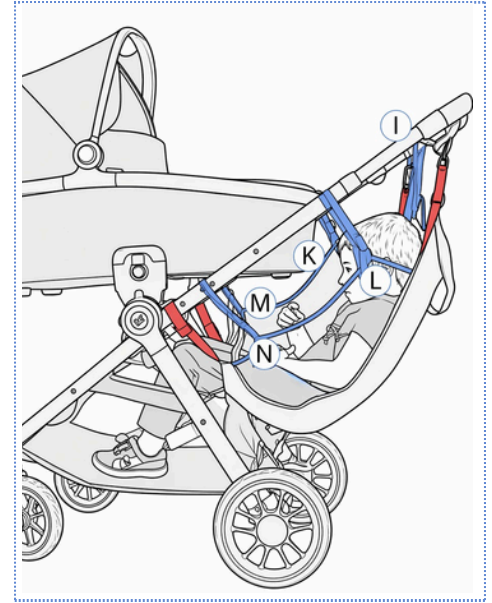

HEADBOARD STRAPS (I, J) AND PROTECTIVE WINGS (K, L, M, N)
SIDE VIEW

Installation details

To install the Nido version, it is essential to first follow the steps indicated in the section “Installing the hammock on the stroller”.

The straps associated with the headrest (I, J) and the protective wings (K, L, M, N) **should only be installed once the hammock is correctly installed and adjusted, and with the child already placed in the hammock.**

Detail of the fixing points

I / J (headboard): The straps must be attached to the upper carabiners or to the trolley handle.

K / L (protective wings): The straps can be attached to the side of the trolley structure or to the upper carabiners, depending on the configuration.

M/N (protective wings): The straps must be attached to the side frame of the cart. The straps must be attached to the side frame of the cart.

Adjusting the straps

Adjust all straps until the correct tension is achieved, ensuring proper placement of the assembly.

- Each time the child gets in or out of the hammock, it is necessary to unfasten the strap of the protective wing on the access side, in order to avoid undue tension and possible damage to the structure of the hammock.

WARNING!

- **The child's weight should rest solely on the hammock straps. The headrest and wing straps are not designed to bear weight and should not be used as load-bearing elements. They should only be installed once the hammock is properly set up, adjusted, and the child is already in it.**
- Ensure the straps remain securely attached to the cart frame at all times. Avoid letting the straps dangle or touch the ground, as they could become caught in the cart's wheels or be stepped on, creating a risk of accident.



LIFT THE CHILD IN THE HAMMOCK

5

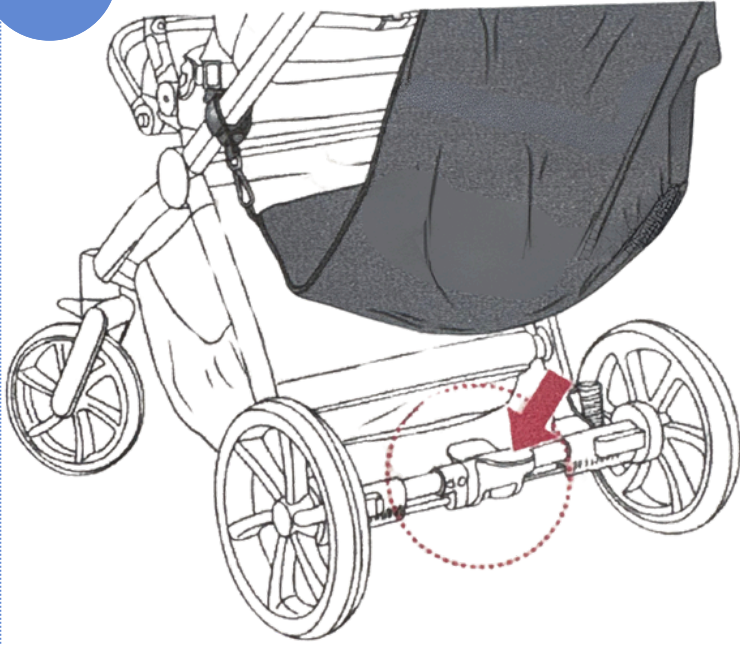

6



Engage the brake while the child climbs into the hammock.

Always place the young child in the stroller seat first.

7

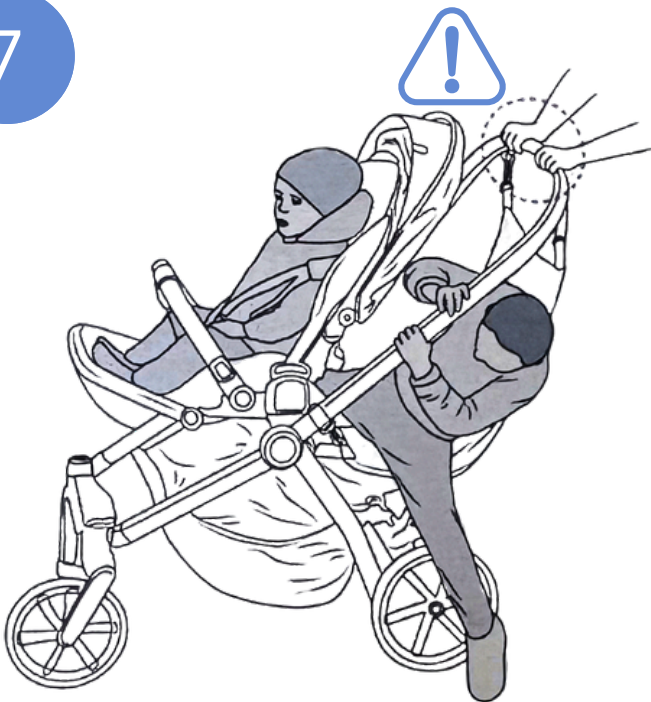

The parent's hand should always hold the stroller handlebar when the child is getting in or out of the seat. The parent can help the child get in by holding the seat while they climb in.

8



To ensure the stability of the stroller, always take the child who is sitting in the hammock out first.



WARNING! Before each use, check that all supports are properly attached. ²⁴ Ensure the device does not cause the stroller to become unstable. Adjust the straps if necessary. Do not use the product if the stroller is not stable.

USE AS A FOOTREST ON THE AIRPLANE



It is possible to use the hammock and diaper bag as a footrest on the plane, so that you get two independent footrests, one for each child.

Make sure both items are correctly positioned and adjusted before use.

1 IN FRONT OF

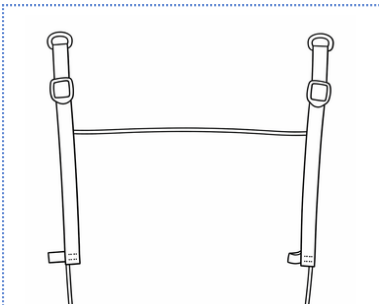

We lengthen the upper straps as needed to encircle the seat's storage tray.

2

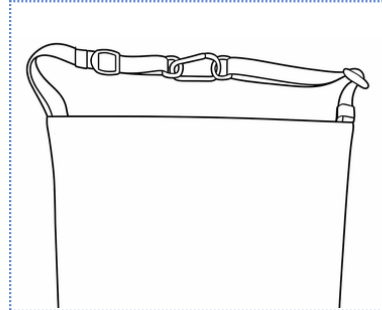

We joined the straps with one of the carabiners

3

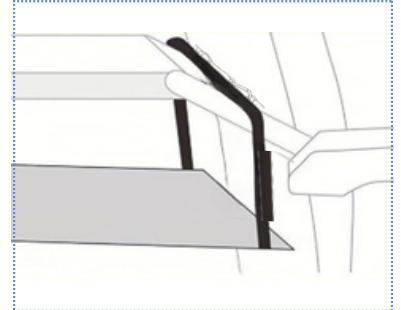

Surround the seat's storage tray

4 BACK

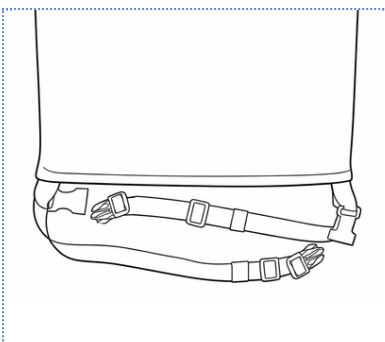

We lengthen the lower straps as needed to go around the back of the airplane seat.

5

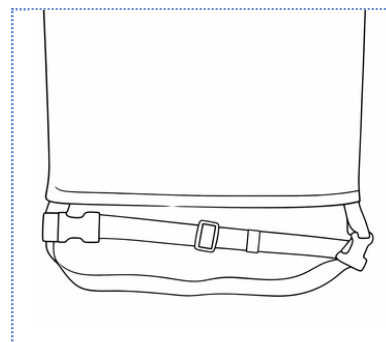

We joined the straps

6

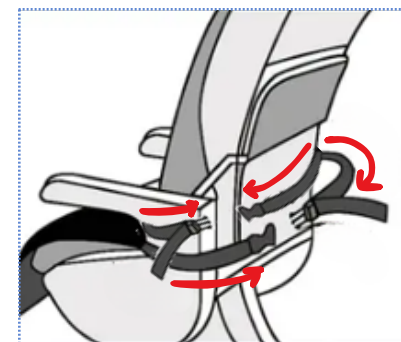

We join the straps around the back of the seat

